

## Aplikator doglebowy AZ-100 SHU

### Dane techniczne

	Wyszczególnienie	Dane
<b>Producent</b> Apli-Tech	1	2
<b>Przeznaczenie</b> Aplikator doglebowy		
<b>Pojemność nominalna</b> 100 litrów	Masa	Własna 26kg, Całkowita zestawu 31kg, Własna z napełnionym zbiornikiem 126kg, Całkowita zestawu z napełnionym zbiornikiem 131kg
<b>Model urządzenia</b> AZ-100 SHU	Wymiary gabarytowe: - długość, mm - szerokość, mm - wysokość, mm	550 630 630
	Typ maszyny	Zawieszana
	Pompa - producent, - typ, - ciśnienie, bar - wydatek, dm <sup>3</sup> /min - napięcie zasilające, V - natężenie prądu, A - zasilanie,	SHURFLO 2088-443-144 3,1 13,2 12 DC 9,9 przewodem od ciągnika
	Mieszadło - typ, - liczba, szt.	hydrauliczne 1 - powrotne
	Filtrowanie cieczy - liczba stopni filtracji, szt.	2

**P.P.H.U. APLI-TECH MICHAŁ PLUTA**

Tel. +48 661-088-436

Pijanów 31  
26-234 Słupia

[www.apli-tech.pl](http://www.apli-tech.pl)  
[apli-tech@apli-tech.pl](mailto:apli-tech@apli-tech.pl)



**Producent**

Apli-Tech

**Przeznaczenie**

Aplikator doglebowy

**Pojemność nominalna**

100 litrów

**Model urządzenia**

AZ-100 SHU

Wyszczególnienie	Dane
1	2
Zawór sterujący - Liczba sekcji, szt. - Zakres ciśnieniomierza, bar - Dokładność skalowania ciśnieniomierza, bar	1 0 ÷ 10 0,2
Zbiornik - Wymiary gabarytowe: - długość, mm - szerokość, mm - wysokość, mm - Pojemność nominalna, dm <sup>3</sup> - Pojemność maksymalna, dm <sup>3</sup> - Średnica otworu wlewowego, mm - Wielkość oczek w sicie, mm - Skala na zbiorniku, dm <sup>3</sup> - Działka elementarna, dm <sup>3</sup>	520 620 520 100 110 90 0,8 x 0,8 10 ÷ 100 10

**Przeznaczenie**

Aplikowanie środków doglebowych w czasie uprawy

**Zakres Stosowanych Środków**

Płynne, o gęstości zbliżonej do wody. Rodzaj: Kwasowe, biologiczne, chemiczne.

**P.P.H.U. APLI-TECH MICHAŁ PLUTA**

Tel. +48 661-088-436

Pijanów 31  
26-234 Słupia[www.apli-tech.pl](http://www.apli-tech.pl)  
[apli-tech@apli-tech.pl](mailto:apli-tech@apli-tech.pl)

## Charakterystyka

**Producent**

Apli-Tech

**Przeznaczenie**

Aplikator doglebowy

**Pojemność nominalna**

100 litrów

**Model urządzenia**

AZ-100 SHU

Aplikator doglebowy można dozować środki rolnicze w uprawach i zabiegach agrotechnicznych.

Za pomocą specjalistycznych rozpylaczy możemy dozować nawozy, środki ochrony roślin, preparaty ochronne, bakterie itp. w uprawie pasowej, powierzchniowej, międzyrzędowej.

Ze względu na małe gabaryty maszyny, zasilanie napięciem 12V i prosty sposób montażu urządzenie jest bardzo uniwersalne i można agregować z :

- glebogryzarki, brony talerzowe, agregaty uprawowe, pługi, pielniki, kosiarki, siewniki, quady, traktorki sadownicze, i wiele innych.



PL

WA  
ap

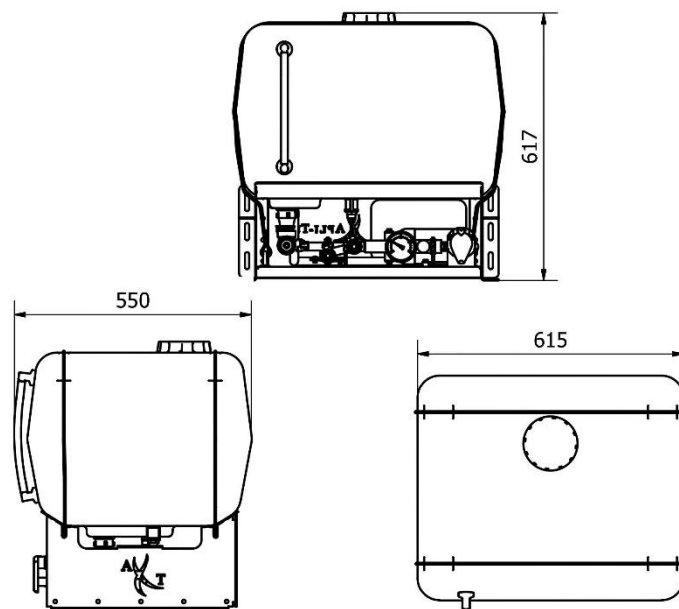

## P.P.H.U. APLI-TECH MICHAŁ PLUTA

Tel. +48 661-088-436

Pijanów 31  
26-234 Słupia

[www.apli-tech.pl](http://www.apli-tech.pl)  
[apli-tech@apli-tech.pl](mailto:apli-tech@apli-tech.pl)

